



# FICHA TECNICA

Cisterna Aquaplas TOTAL 1,000 lts

## Ficha técnica.

### a) Información general:

- i. Sistema integral de suministro de agua. Es ideal para almacenar agua y poder presurizar el sistema del inmueble para asegurar un flujo constante en todas las tuberías.

### b) Beneficios:

- Mejora la presión y proporciona flujo constante en la red de suministro de agua del inmueble.
- Listo para instalar: Equipada con bomba y presostato. No requiere tanque hidroneumático.
- Diseño vertical para instalarlo en espacios reducidos. Uso interior y exterior (cabe por cualquier puerta estándar).
- No requiere obra civil ni instalaciones complejas de plomería.
- Bomba sumergible silenciosa.
- Tecnología patentada. Título de modelo de utilidad No. 4976 by Practi-Sistema agu@Express.

### c) Aplicaciones:

- Comercios.
- Casa habitación.
- Departamentos.
- Escuelas.
- Oficinas.
- Etc.



### d) Características:

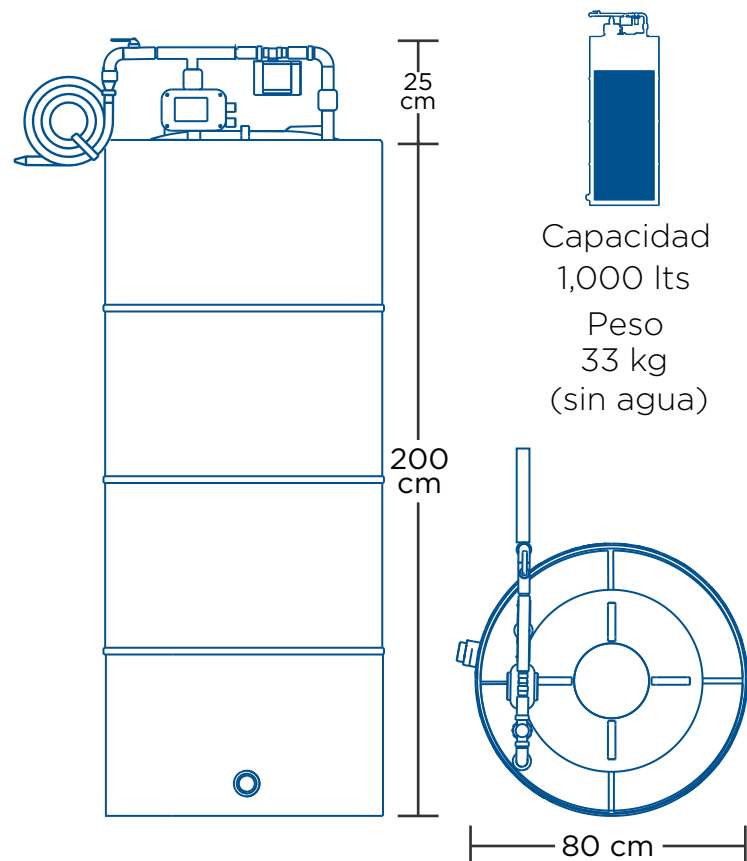

## e) Componentes:

1. Bomba sumergible de agua 1 hp. (3kg/cm<sup>2</sup>).
2. Contenedor vertical de agua de 1000 litros.
3. Contacto inteligente WIFI para interior y exterior.
4. Tubería PVC instalada.
5. Tapa superior del contenedor.
6. Válvula motorizada.
7. Presostato.
8. 2.5m de manguera reforzada de ½" con conexión de ¾".
9. Brida con tapón para desagüe y mantenimiento.
10. Válvula flotador.
11. Flitro de agua ¾"

